



P 360 / P 400

EURO5 EGR

FT : LA13/1000/1105-1

Type mines : A3G42X

LA4x2MN(L)A(B)

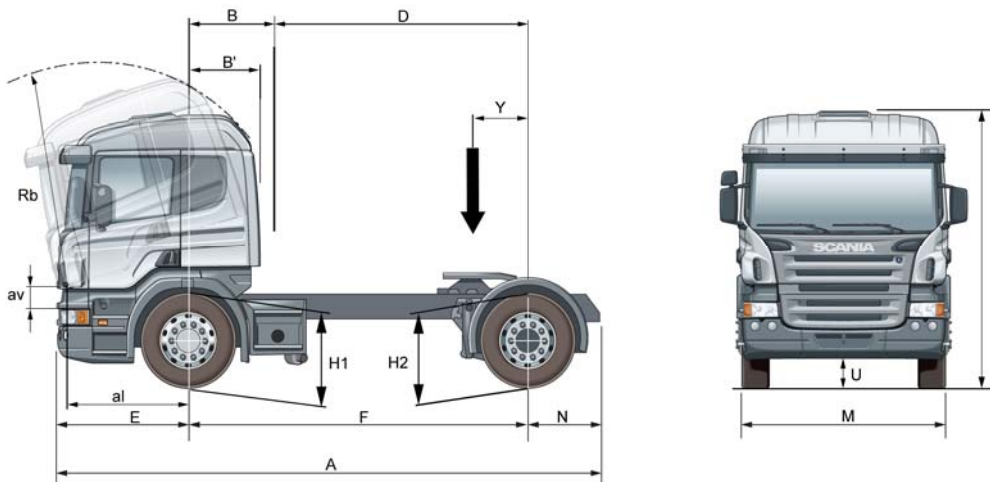

CABINES	CP16				CP19N				CP19 Highline					
	33	35	37	39	33	35	37	39	33	35	37	39		
EMPATTEMENTS	33	35	37	39	33	35	37	39	33	35	37	39		
A	5535	5785	5935	6135	5535	5785	5935	6135	5535	5785	5935	6135		
B	655				925				925					
B'	535				805				805					
D	2645	2895	3045	3245	2375	2625	2775	2975	2375	2625	2775	2975		
E	1455													
F	3300	3550	3700	3900	3300	3550	3700	3900	3300	3550	3700	3900		
H1 à vide hauteur (N)	7,5 t 3x29 AM740 : 1024 - 7,1 t 2x32 AM740 : 982 - 7,5 t 2x32 AM740 : 982 - 8 t 3x29 AM950 : 994													
H1 à vide hauteur (N)	7,5 t AMA740 : 1000 - 8 t AMA860 : 994 - 8,5 t et 9 t 3x29 AM950 : 989 - 9 t 4x28 AM950 : 1005													
H1 en charge hauteur (N)	7,5 t 3x29 AM740 : 968 - 7,1 t 2x32 AM740 : 928 - 7,5 t 2x32 AM740 : 922 - 8 t 3x29 AM950 : 930													
H1 en charge hauteur (N)	7,5 t AMA740 : 979 - 8 t AMA860 : 973 - 8,5 t AM950 : 918 - 9 t AM950 : 911 - 9 t 4x28 AM950 : 939													
H1 à vide hauteur (L)	7,1 t 2x32 AM740 : 952 - 7,5 t 2x32 AM740 : 952 - 7,5 t 3x29 AM950 : 964 - 7,5 t AMA860 : 912													
H1 en charge hauteur (L)	7,1 t 2x32 AM740 : 898 - 7,5 t 2x32 AM740 : 892 - 7,5 t 3x29 AM950 : 908 - 7,5 t AMA860 : 891													
H2 à vide / en charge hauteur (N)	1012 / 981													
H2 à vide / en charge hauteur (L)	922 / 891													
Variation H1 commande manuelle, hauteur (N) / (L)	AMA740 : de - 60 à + 190 / AMA860 de - 65 à + 185													
Variation H2 commande manuelle, hauteur (N) / (L)	de - 90 à + 165 / de - 30 à + 165													
M avant / M arrière	2476 / 2495													
N	780													
O à vide (1) hauteur (N)	2894 / 2852 / 2864 / 2870 / 2864 / 2859 / 2875	3134 / 3092 / 3104 / 3110 / 3104 / 3099 / 3115	3334 / 3292 / 3304 / 3310 / 3304 / 3299 / 3315											
O à vide (1) hauteur (L)	2822 / 2834 / 2782				3062 / 3074 / 3022				3262 / 3274 / 3222					
U avant / U arrière hauteur (N)	AM740 et AMA740 : 268 / 221 - AM950 : 235 / 221 - AMA860 : 216 / 221													
U avant / U arrière hauteur (L)	AM740 : 240 / 193 - AM950 : 210 / 193 - AMA860 : 188 / 193													
Y mini (2)	353	379	394	414	353	379	394	414	353	379	394	414		
Y maxi (2)	741	797	830	874	741	797	830	874	741	797	830	874		
Y position sellette standard	360	510	660	*	360	510	660	*	360	510	660	*		
rb / av / al (3)	2370 / 170 / 1300				2620 / 170 / 1300				2760 / 170 / 1300					
Pneumatiques hauteur (N) - (L)	315/80 R 22,5 - 315/70 R 22,5													
MASSES														
Poids châssis cabine (4) essieu AV	4792	4824	4863	4884	4892	4924	4957	4984	4904	4936	4975	4996		
Poids châssis cabine (4) essieu AR	2076	2142	2202	2196	2081	2147	2260	2201	2093	2159	2219	2213		
TOTAL	6868	6966	7065	7080	6973	7071	7217	7185	6997	7095	7194	7209		
Poids mini sur essieu AV	3980													
Poids mini sur essieu AR	1720													
PTAC	19 000													
PTRA	44 000 (5) 40 000 37 990 35 000 32 000 26 000													
Charge maxi essieu AV	7500 / 7100 / 8000 / 8500 / 9000													
Charge maxi essieu AR	13 000													
MODIFICATION POIDS														
	COMPOSANTS	Kg	COMPOSANTS						Kg	COMPOSANTS				Kg
	Moteur DC13 06 - 360 ch Euro 5	0	7,5 t ou 7,1 t parabolique 2x32 AM740	-44	Retarder SCANIA	150								
	Opticruise	-3	8 t parabolique 3x29 AM950	10	Sans sellette	-132								
	Refrigidisseur d'huile de boîte de vitesses	0	7,5 t air AMA740 + barre stab. renforcée	14	Jupes laterales	37								
	PTO EG	30	7,5 t air AMA860 + barre stab. renforcée	26	Echappement vertical	39								
	Porte-roue de secours	27	8,5 t et 9 t parabol. 3x29 AM950 + 385/65R22,5 + jantes	54	Graissage centralisé (ACL)	26								
	Jante aluminium (par roue)	-15	9 t parabol. 4x28 AM950 + 385/65R22,5 + jantes	81										

*Nous consulter pour la longueur du train routier

1) Si le véhicule est équipé de déflecteurs, ajouter à cette hauteur 450 mm en position basse et 790 mm en position haute, pour la CR19.

Pour la CR19H, ajouter 320 mm en position basse et 590 mm en position haute. Pour la CR19Topline, la hauteur des déflecteurs est incluse dans les dimensions.

2) Pour les positions de sellette en dehors de la fourchette des Y, le PTAC est minoré en fonction de la charge maxi sur la sellette.

3) Rb = Rayon de basculement de la cabine. Av = Axe de basculement de la cabine par rapport au dessus du longeron. Al = Axe basculement de la cabine par rapport à l'axe de l'essieu AV.

4) Masse théorique en ordre de marche (avec plein de gazole et sellette) sans roue de secours, sans conducteur, sans passager (150 kg sur total AV), et sans option. (Tolérance +/- 2.5%)

5) PTR A R433-1 : standard : 45 000 kg. Avec système de déverrouillage des freins à ressorts avant neutralisé (lors d'une manipulation de hauteurs avec la commande électronique de suspension) = 65000 kg.

NOTA : Avec le retarder hydraulique SCANIA, le PTAC et le PTR A sont majorés de 150 kg reportés uniquement sur l'essieu arrière.

L'adaptation des semi-remorques doit être effectuée exclusivement à partir de plans de carrosserie adressés sur simple demande et conformément aux directives de carrossage SCANIA FRANCE.

Dans le souci d'adapter en permanence ses produits aux besoins des utilisateurs et à l'évolution des techniques, SCANIA FRANCE se réserve le droit de modifier sans préavis les spécifications des véhicules présentés.

Les équipements optionnels ne sont donnés qu'à titre indicatif. Leur compatibilité avec chaque modèle doit impérativement être préalablement vérifiée par le réseau Scania.

► Standard • Option

CHAINE CINEMATIQUE

Moteur

Type moteur

- ▶ Injection directe XPI, par rampe commune Programmateur de vitesses et de régime
- ▶ Diesel 4 temps suralimenté par un turbo-compresseur à géométrie variable
- ▶ Echangeur de température air-air
- ▶ 6 cylindres en ligne refroidis par eau
- ▶ 4 soupapes par cylindre
- ▶ 6 culasses indépendantes
- ▶ Echangeur de température huile-eau
- ▶ Epurateur d'huile
- ▶ Filtre à huile
- ▶ Ventilateur à commande électronique
- ▶ Prise d'aspiration en avant de la cabine côté droit

Cylindrée : 12,7 litres
 Alésage x course : 130 x 160 mm
 Puissance administrative : 34 CV

Capacités : huile : 40 litres
 Circuit de refroidissement (avec ralentisseur) : 44 litres (+20 l)

- Limiteur fumée blanche

▶ DC13 05 400 XPI - Scania EGR

Puissance : 294 kW (400 ch) à 1900 tr/min
 Couple 2100 Nm (214 m.kg) à 1000 – 1300 tr/min



- ▶ Prédiposition pour prise de mouvement ED120 sur distribution AR moteur

Ces moteurs SCANIA sont conformes à la directive CE émissions EURO5 (2006/81G) et à la directive niveaux sonores 2007/34 – 80 db, tout en conservant leur consommation basse.

Les moteurs Scania Euro 5 et EEV nécessitent l'utilisation impérative de carburant à teneur en soufre maximale de 10 ppm.

EGR scania

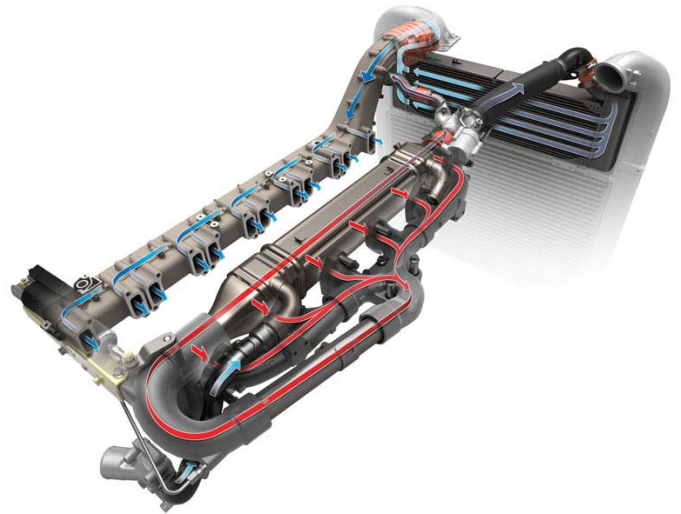

- ▶ Ralentisseur moteur – puissance de freinage : 262 kW (356 ch), répondant aux exigences de frein d'endurance pour la norme ADR (PTRA 44 t)

● DC13 06 360 XPI – Scania EGR

Puissance : 265 kW (360 ch) à 1900 tr/min
 Couple 1850 Nm (189 m.kg) à 1000 – 1300 tr/min

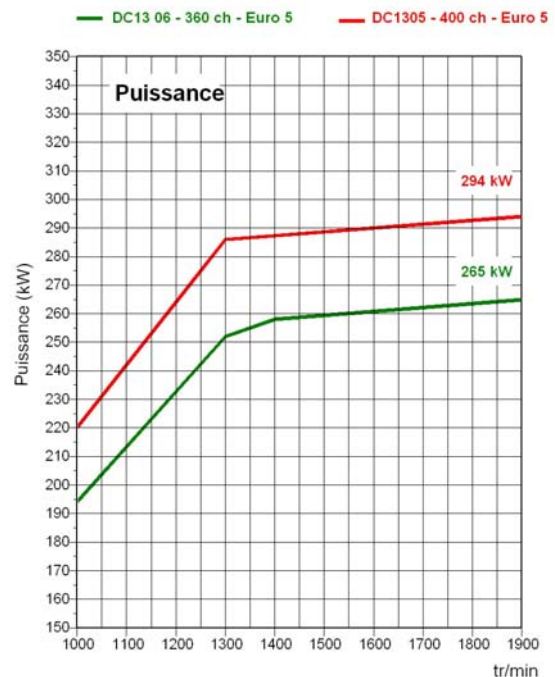

Boîte de vitesses

► GRS905

14 vitesses synchronisées : constituée d'une partie principale à 3 rapports dont une extra-lente combinée à 2 rapports dans le médiateur et dans le doubleur de gamme (2x3x2)+2x1, ce qui donne 12 rapports routiers, 2 rapports extra-lents et 2 M.AR.

• GR905

9 vitesses synchronisées : 4 rapports dans la boîte principale associés à un doubleur de gamme à train planétaire. Première extra-lente + 2 M.AR.

• GRS895

12 vitesses synchronisées : constituée d'une partie principale à 3 rapports combinée à 2 rapports dans le médiateur et dans le doubleur de gamme (2x3x2), ce qui donne 12 rapports routiers, et 2 M.AR.

• GRSO905 Overdrive

14 vitesses synchronisées : constituée d'une partie principale à 3 rapports dont une extra-lente combinée à 2 rapports dans le médiateur et dans le doubleur de gamme (2x3x2)+2x1, ce qui donne 12 rapports routiers, 2 rapports extra-lents et 2 M.AR. Dernier rapport surmultiplié (:0.80)

• Opticruise avec commande d'embrayage manuelle (incompatible avec GR905)

• Opticruise intégral avec commande d'embrayage automatique (incompatible avec GR905)

• Refroidisseur d'huile sur BV

Embrayage

Monodisque à sec, commande hydraulique, assistance pneumatique à butée tirée.

Protection usure d'embrayage

• protection usure d'embrayage

Alerte usure d'embrayage

• alerte usure d'embrayage

Prises de mouvement (PTO)

Boîte de vitesses	Type		Ratio Split L/H	Couple (Nm)	Puissance maxi (kW)	Position	Rotation
	Flasquable	Plateau					
Prise de mouvement arrière de boîte de vitesse							
GR875 / GR905 GRS895 / GRS905	EG650	EG660	1:1.00	1200	74 (110)*	5	↻
			1:1.00/1.24				
	EG651	EG661	1:1.28	700			
1:1.28/1.58							
GRSO905	EG652	EG662	1:0.82/1.03	1200	700	5	↻
			EG653				
Prise de mouvement arrière de boîte de vitesse haut ratio							
GR875 / GR905 GRS895 / GRS905	EG640	EG640	1:1.65	430	70 (100)*	5	↻
			1:1.65/2.04				
GRSO905	EG641	EG641	1:1.33/1.67				
Prise de mouvement latérale de boîte de vitesse							
GR875 / GR905 GRS895 / GRS905	EG500 ^a	EG500 ^a	1:1.33	400	60 (90)*	5	↻
			1:1.33/1.65				
	EG502	EG502	1:1.33				
			1:1.33/1.65				
GRSO905	EG501 ^a	EG501 ^a	1:1.78/2.22				
			EG503	EG503			

* puissance maxi en utilisation intermittente ou continue avec refroidisseur d'huile

^a prise de mouvement compatible avec une prise de mouvement arrière

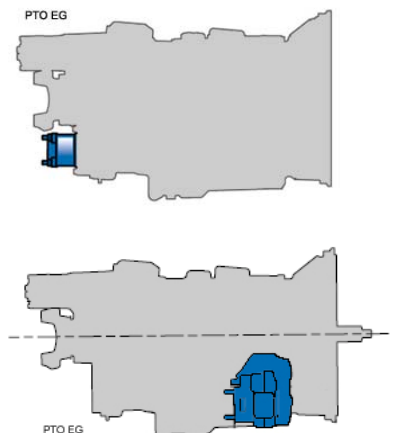

Pont arrière

► R780, sans réducteur dans les moyeux

Rapport : ► 3,27 • 2,59 • 2,71 • 2,92 • 3,08 • 3,42 • 3,80 • 4,25

• RP835, avec réducteurs dans les moyeux

Rapport : • 3,96 • 4,27 • 4,80 • 5,14
(recommandé avec GRSO905)

► blocage de différentiel

• sans blocage de différentiel

Circonférence pneumatique : ► 315/80R22,5 : 3,282 m

• 315/70R22,5 : 3,093 m • 315/60R22,5 : 2,879 m

Régime moteur (tr/min) pour GRS895/GRS905 et GR905 à 89 km/h avec R780 :

	Pneumatiques 315/80 R 22,5	Pneumatiques 315/70 R 22,5
• 2,59 :1	1171	1242
• 2,71 :1	1225	1300
• 2,92 :1	1320	1400
• 3,08 :1	1392	1477
► 3,27 :1	1478	1568
• 3,42 :1	1546	1640
• 3,80 :1	1717	1822
• 4,25 :1	1921	2038

Régime moteur (tr/min) pour GRSO905 à 89 km/h avec R780:

	Pneumatiques 315/80 R 22,5	Pneumatiques 315/70 R 22,5
• 2,59 :1	936	994
• 2,71 :1	980	1040
• 2,92 :1	1056	1120
• 3,08 :1	1114	1182
► 3,27 :1	1182	1255
• 3,42 :1	1237	1312
• 3,80 :1	1374	1458
• 4,25 :1	1537	1631

Prises de mouvement (PTO) (suite)

Moteurs	Type	Ratio	Couple (Nm)	Puissance maxi (kW)	Position	Rotation
	Flasquable					
13 litres	ED120	1:1.19	600	75 (142)*	2	↻

* 142kW puissance maxi en utilisation intermittente ou continue avec refroidisseur d'huile

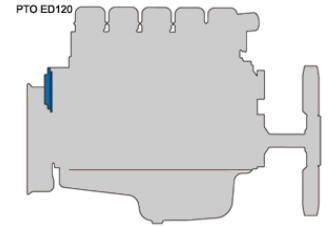

GENERALITES CHASSIS

Direction

Système de direction

- ▶ 1-circuit
- 2-circuits

Effort de direction selon directive 92/62EC

- ▶ selon directive 92/62EC

Rayon de braquage

Empattement	33	35	37	39
Rayon de braquage (m) à l'extérieur de la roue	6,3	6,6	6,9	7,2
Rayon de braquage (m) hors tout	7	7,3	7,5	7,9

CHASSIS

Suspensions et charges

Charge technique essieu avant et suspension avant

- ▶ 7500 kg parabolique 3x29 AM740 (uniquement pour hauteur de châssis normale (N))
- 7100 kg parabolique 2x32 AM740 (pour hauteur de châssis normale (N) ou basse (L))
- 7500 kg parabolique 2x32 AM740 (pour hauteur de châssis normale (N) ou basse (L))
- 7500 kg parabolique 3x29 AM950 (pour hauteur de châssis basse (L))
- 8000 kg parabolique 3x29 AM950 (pour hauteur de châssis normale (N)) ou basse (L))
- 8500 kg parabolique 3x29 AM950 (pour hauteur de châssis normale (N) avec pneus 385/65 R 22,5) (pour hauteur de châssis normale (N) ou châssis basse (L) avec pneus 385/55 R 22,5)
- 9000 kg parabolique 3x29 AM950 (pour hauteur de châssis normale (N) avec pneus 385/65 R 22,5) (pour hauteur de châssis normale (N) ou châssis basse (L) avec pneus 385/55 R 22,5)
- 9000 kg parabolique 4x28 AM950 (pour hauteur de châssis normale (N) avec pneus 385/65 R 22,5)
- 7100 kg pneumatique AMA860 avec barre stabilisatrice renforcée (pour hauteur de châssis basse (L))

- 7500 kg pneumatique AMA740 avec barre stabilisatrice renforcée (pour hauteur de châssis normale (N))
- 7500 kg pneumatique AMA860 avec barre stabilisatrice renforcée (pour hauteur de châssis basse (L))
- 8000 kg pneumatique AMA860 avec barre stabilisatrice renforcée (pour hauteur de châssis normale (N) ou basse (L))

Barre stabilisatrice avant

- ▶ normale
- renforcée

Charge technique essieu arrière

- ▶ 13000 kg suspension pneumatique type ADA1300

Type suspension air arrière

- ▶ 2 coussins
- 4 coussins

Affichage charge essieu

- avant et arrière (uniquement avec suspension air AV) (incompatible avec ELC basique)
- arrière (incompatible avec ELC basique)

Ajustement niveau suspension pneumatique (ELC)

- basique
- ▶ rapide sans réservoir air additionnel
- performance (rapide + 2 bouteilles d'air supplémentaires)

Contrôle ajustement niveau

- ▶ avec boîtier à distance (incompatible avec ELC basique)
- avec interrupteur au tableau de bord (uniquement avec ELC basique)

Equipements roues

Porte-roue de secours

- (incompatible avec pneus 13 R 22,5 et 385/65 R 22,5)
- à gauche
- à droite
- Pour les combinaisons possibles, nous consulter

Cales de roue

- 1 pièce
- 2 pièces

Cric

- ▶ cric
- sans cric

Contrôle pression des pneumatiques

- Contrôle pression des pneumatiques

Pneumatiques essieu avant

- ▶ 315/80R22.5
- Autres marques ou dimensions : nous consulter

Pneumatiques essieu arrière

- ▶ 315/80R22.5
- Autres marques ou dimensions : nous consulter

Pneumatique roue de secours

- ▶ 315/80R22.5
- Autres marques ou dimensions : nous consulter

Jantes

- ▶ 9.00x22.5 acier
- Jantes aluminium mates
- Jantes aluminium polies

Réservoirs

Réservoir gasoil côté droit

- ▶ 700 L aluminium (pour empattement 3700 mm et 3900 mm)
- 600 L aluminium (pour empattement 3550 mm)
- 500 L aluminium (pour empattement 3300 mm)
- Autres contenances, côté gauche ou droit
Nous consulter pour les combinaisons possibles en fonction des empattements ou porte-roue de secours

Position réservoir gasoil

- ▶ normale

Bouchon de gasoil à clé

- ▶ 1 pièce
- 2 pièces

Réchauffeur de gasoil

- ▶ Réchauffeur de gasoil
- Sans réchauffeur de gasoil

Système de freinage

Système de gestion d'air (APS)

- ▶ air
- air haute capacité

ABS

- ▶ intégré au système EBS

Type de frein des roues

- ▶ à disque

Contrôle de frein

- ▶ électronique (EBS)

Démarrage en pente

- démarrage en pente

Système ESP

- non déconnectable
- déconnectable

Commande de frein sur échappement

- ▶ manuelle
- automatique
- manuelle + automatique

Ralentisseur (Retarder)

- scania

Type de flexibles de frein

- ▶ ISO

Antipatinage de roues (TC)

- ▶ intégré au système EBS

Electricité

Batteries

- ▶ 180 Ah
- 140 Ah
- 225 Ah

Position batteries

- ▶ côté gauche
- arrière châssis

Alternateur

- ▶ 100A
- 150A

Coupe-batteries

- ▶ service
- sécurité
- sans coupe-batteries

Commande coupe-batteries

- électrique par interrupteur au tableau de bord
- ▶ manuelle extérieure côté gauche
- électrique par interrupteur au tableau de bord + manuelle extérieure gauche
- sans commande coupe-batteries

Eclairage châssis

Feux latéraux

- montage définitif
- Montage temporaire

Ailes

Ailes arrière

- ▶ ailes arrière
- sans aile arrière

Position ailes arrière

- ▶ normale
- haute

Calottes d'ailes

- basses
- hautes
- ▶ moyennes
- sans calotte d'ailes

Système anti-projections selon Directive 91/226EEC

- avant
- ▶ avant et arrière

Prise d'air et échappement

Prise d'aspiration

- ▶ avant

Type de silencieux

- ▶ cube

Echappement

- central
- vertical
- ▶ à gauche

Pare-chaaleur du silencieux

- ▶ pare-chaaleur du silencieux

Pare-chocs

Système protection encastrement avant (FUP)

- ▶ avec conformité hauteur selon Directive CE

Fonctions électriques carrosserie

Boîtier électronique

- boîtier électronique

Faisceau de câble pour hayon

- Faisceau de câble pour hayon

Démarrage moteur à distance

- préparation

Faisceau de câbles pour ajout 4 interrupteurs (non fournis)

- faisceau de câbles pour ajout 4 interrupteurs (non fournis)

Faisceau de câbles carrosserie

- 7+7+7

Câbles pour carrosserie châssis

- 2 M
- 8 M
- 12 M

Câble pour équipement toit

- câble pour équipement toit

Informations carrosseries tableau de bord

- ▶ informations carrosseries tableau de bord
- sans informations carrosseries tableau de bord

Boîtier de connexion batteries

- boîtier de connexion batteries

Alimentation électrique supplémentaire

- 60A

Equipements additionnels châssis

Châssis

- ▶ Cadre type F800
- Epaisseur (ep) : 8 mm
- Largeur extérieure du châssis assemblé, à l'arrière : 770 mm

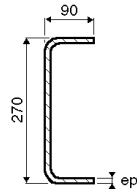

Protections latérales

- protections latérales

ACL - Graissage centralisé

- graissage centralisé

Marchepieds gauche

- simple (seulement en combinaison avec batteries 225Ah)
- ▶ double (incompatible avec batteries 225Ah)

Atténuation du bruit

- ▶ 80 dB(A) selon EEC 70/157

ADAPTATION SPECIFIQUE

Tracteur

Selle

- Jost JSK37C-Z, hauteur 150 mm
- Jost JSK37C-Z, hauteur 185 mm
- Jost JSK37C-Z, hauteur 250 mm
- Jost JSK37E, hauteur 185 mm
- GF SK-S36.20, hauteur 150 mm
- ▶ GF SK-S36.20, hauteur 185 mm
- Jost JSK37C-W hauteur 150 mm
- Jost JSK37C-W hauteur 185 mm
- sans selle

- Jost JSK36DV17G 205mm
- Fischer GF SK-S36.20W 150mm
- Fischer GF SK-S36.20W 185mm
- légère JOST JSK 42KZ
- légère JOST JSK 42KW
- légère Fischer GF SK-S36.20
- légère Fischer GF SK-S36.20W

Tôle de selle

- 22 mm/152kN
- ▶ 40 mm/152kN
- sans tôle de selle
- 40 mm/152kN renforcée

Câble électrique remorque

- ▶ avec adaptateur 1x15 - 2x7
- cordon spiralé 15 broches
- sans câble électrique remorque

Passerelle

- sans passerelle
- ▶ simple
- double

Jupes latérales

- jupes latérales

Hauteur jupes latérales

- 580 mm
- 730 mm (avec empattements 3700 et 3550 mm)

Jupes latérales hautes

- Jupes latérales hautes, couleur cabine
- Jupes latérales hautes, couleur grise

CABINE

Voir « fiches techniques Cabines » pour description détaillée et options.

Type

Type de cabine

- ▶ CP19
- CP19 Highline
- CP16
- CP14

Equipements extérieur cabine

Hauteur de pavillon

- ▶ normale
- haute
- abaissée

Suspension

Suspension cabine

- ▶ 4 points air
- 4 points mécanique

Couleurs et bandes décoratives

Couleur du châssis

- ▶ gris standard Scania
- autres teintes : nous consulter

Couleur Cabine

- ▶ blanc Ivoire (standard Scania)
- autres teintes

Couleur de calandre

- ▶ Gris
- couleur cabine

Equipements intérieur cabine

Sièges et couchettes

Siège chauffeur

- luxe
- ▶ médium
- basique

Amortisseur réglable siège chauffeur

- ▶ Amortisseur réglable siège chauffeur

Siège passager

- luxe
- médium
- ▶ rabattable

Couchette inférieure

- ▶ habillage standard, 700 mm

Instrumentation

Chronotachygraphe

- ▶ Chronotachygraphe, digital à carte