



G 380 / 420

EURO5

Griffin Liner



FT : LA12/1310/1003-1

Type mines : A2G42E

LA4x2MLA

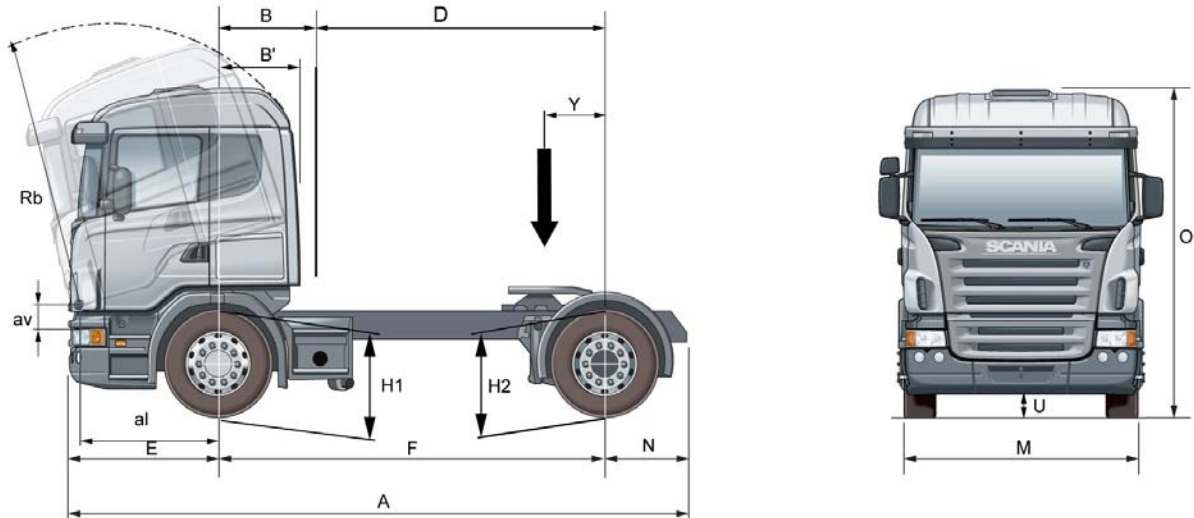

DIMENSIONS	CABINES	CG19	CG19 Highline	
	EMPATTEMENT	37	37	
	A	5935	5935	
	B		925	
	B'		805	
	D	2775	2775	
	E		1455	
	F	3700	3700	
	H1 à vide hauteur (L)	7,1 t 2x32 AM740 : 952 / 898		
	H2 à vide / en charge hauteur (L)	11,5 t ADA1100 : 922 / 891		
	Variation H2 commande manuelle, hauteur (L)	de - 30 à + 165		
	M avant / M arrière	2476 / 2495		
	N	780		
	O à vide (1)	3302	3502	
	U avant / U arrière	240 / 193		
Y mini (2)	547	547		
Y maxi (2)	744	744		
Y position sellette standard	660	660		
rb / av / al (3)	2708 / 270 / 1280	2860 / 270 / 1280		
Pneumatiques hauteur (N)	315/70 R 22,5 AR			
MASSES	Poids châssis cabine (4) essieu AV	4941	4981	
	Poids châssis cabine (4) essieu AR	2100	2097	
	TOTAL	7041	7078	
	Poids mini sur essieu AV	4110		
	Poids mini sur essieu AR	1770		
PTAC PTRA	PTAC	17 990		
	PTRA	44 000 (5)		
	Charge maxi essieu AV	7 100		
	Charge maxi essieu AR	11 500		
MODIFICATION POIDS	COMPOSANTS	Kg	COMPOSANTS	Kg
	Opticruise	-3	Déflecteurs (+rails toit) pour CG19 / CG19H	60
	Refroidisseur d'huile de boîte de vitesses	7	Sans sellette	-132
	PTO EG	30	Jupes laterales	37
	Porte-roue de secours	27	Graissage centralisé (ACL)	26
	Jante aluminium (par roue)	-15		

- Si le véhicule est équipé de déflecteurs, ajouter 450 mm en position basse et 790 mm en position haute pour la CG19N. Pour la CG19 Highline, ajouter 320 mm en position basse et 590 mm en position haute.
 - Pour les positions de sellette en dehors de la fourchette des Y, le PTAC est minoré en fonction de la charge maxi sur la sellette.
 - Rb = Rayon de basculement de la cabine. av = Axe de basculement de la cabine par rapport au dessus du longeron. al = Axe basculement de la cabine par rapport à l'axe de l'essieu AV.
 - Masse théorique en ordre de marche (avec plein de gazole et sellette) sans roue de secours, sans conducteur, sans passager (150 kg sur total AV), et sans option.
 - PTRA R433-1 : standard : 45 000 kg. Avec système de déverrouillage des freins à ressorts avant neutralisé (lors d'une manipulation de hauteurs avec la commande électronique de suspension) = 65000 kg.
- NOTA : Avec le retarder hydraulique SCANIA, le PTAC et le PTRA sont majorés de 150 kg reportés uniquement sur l'essieu arrière.
L'adaptation des semi-remorques doit être effectuée exclusivement à partir de plans de carrosserie adressés sur simple demande et conformément aux directives de carrossage SCANIA FRANCE.

Dans le souci d'adapter en permanence ses produits aux besoins des utilisateurs et à l'évolution des techniques, SCANIA FRANCE se réserve le droit de modifier sans préavis les spécifications des véhicules présentés.

Les équipements optionnels ne sont donnés qu'à titre indicatif. Leur compatibilité avec chaque modèle doit impérativement être préalablement vérifiée par le réseau Scania.

► Standard • Option

SCR Scania

CHAINE CINEMATIQUE

Moteur

Type moteur

- ▶ Injecteurs HPI, unitaire par cylindre, à gestion électronique
- ▶ Programmeur de vitesse et de régime
- ▶ Diesel 4 temps suralimenté par un turbo-compresseur
- ▶ Echangeur de température air-air
- ▶ 6 cylindres en ligne refroidis par eau
- ▶ 4 soupapes par cylindre
- ▶ 6 culasses indépendantes
- ▶ Injection directe
- ▶ Echangeur de température huile-eau
- ▶ Epurateur d'huile
- ▶ Filtre à huile
- ▶ Ventilateur à commande électronique
- ▶ Prise d'aspiration en avant de la cabine côté droit

Cylindrée : 11,7 litres
Alésage x course : 127 x 154 mm
Puissance administrative : 31 CV

Capacité huile : 38 litres
Circuit de refroidissement (avec ralentisseur) : 40 litres (+20 l)

- *Limiteur fumée blanche*

▶ DC1215 420 HPI - SCR Scania

Puissance : 309 kW (420 ch) à 1800 tr/min
Couple 2100 Nm (214 m.kg) à 1100 - 1400 tr/min

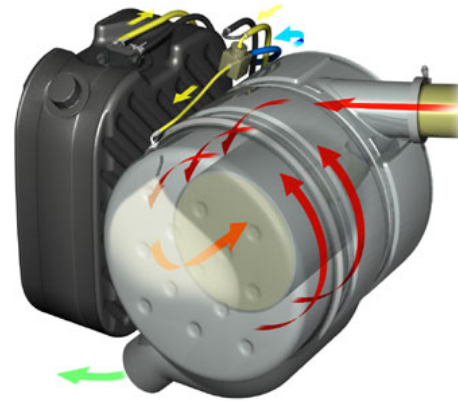

Capacités réservoir AdBlue :
75 litres avec réservoir gasoil aluminium
50 litres avec réservoir gasoil acier

- ▶ Ralentisseur moteur - puissance de freinage : 247 kW (335 ch), répondant aux exigences de frein d'endurance pour la norme ADR (PTRA 44 t)

● DC1218 380 HPI - SCR Scania

Puissance : 279 kW (380 ch) à 1800 tr/min
Couple 1900 Nm (194 m.kg) à 1100 - 1400 tr/min

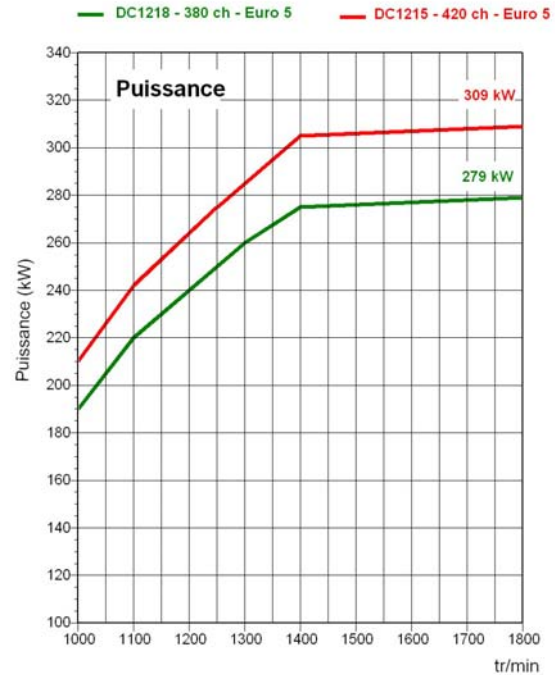

- *Prédisposition pour prise de mouvement ED120 sur distribution AR moteur*

Ces moteurs SCANIA sont conformes à la directive CE émissions EURO5 (2006/81E) et à la directive niveaux sonores 2007/34 – 80 db, tout en conservant leur consommation basse.

Les moteurs Scania Euro 5 et EEV nécessitent l'utilisation impérative de carburant à teneur en soufre maximale de 10 ppm.

Boîte de vitesses

► GRS895

12 vitesses synchronisées : constituée d'une partie principale à 3 rapports combinée à 2 rapports dans le médiateur et dans le doubleur de gamme (2x3x2), ce qui donne 12 rapports routiers, et 2 M.AR.

- Opticruise avec commande d'embrayage manuelle
- Opticruise intégral avec commande d'embrayage automatique
- Refroidisseur d'huile sur BV

Embrayage

Monodisque à sec, commande hydraulique, assistance pneumatique à butée tirée.

Protection usure d'embrayage

- protection usure d'embrayage

Alerte usure d'embrayage

- alerte usure d'embrayage

Pont arrière

► R780, sans réducteur dans les moyeux

Rapport : ► 2,71 • 2,59 • 2,92

- blocage de différentiel

Circonférence pneumatique : ► 315/70R22,5 : 3,093 m

Régime moteur (tr/min) pour GRS895 à 89 km/h avec R780 :

	Pneumatiques 315/70 R 22,5
• 2,59 :1	1242
► 2,71 :1	1300
• 2,92 :1	1400

Prises de mouvement (PTO)

Boîte de vitesses	Type		Ratio Split L/H	Couple (Nm)	Puissance maxi (kW)	Rotation
	Direct	Plateau				
GRS895	EG650	EG660	1:1.00/1.24	1200	74 (110)*	↻
	EG651	EG661	1:1.28/1.58	700		

* puissance maxi en utilisation intermittente à 15 mn ou en continu avec refroidisseur d'huile

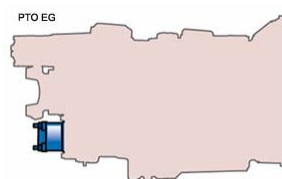

Moteur	Type	Ratio	Couple (Nm)	Puissance maxi (kW)	Rotation
12	ED120	1:1.19	600	75	↻

* 142kW puissance maxi en utilisation intermittente ou continu avec refroidisseur d'huile

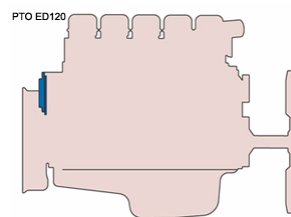

GENERALITES CHASSIS

Direction

Système de direction

- ▶ 1-circuit
- 2-circuits

Effort de direction selon directive 92/62EC

- ▶ selon directive 92/62EC

Rayons de braquage

Empattement	37
Rayon de braquage (m) à l'extérieur de la roue	6,9
Rayon de braquage (m) hors tout	7,5

CHASSIS

Suspensions et charges

Charge technique essieu avant et suspension avant

- ▶ 7100 kg parabolique 2x32 AM740

Barre stabilisatrice avant

- ▶ normale

Charge technique essieu arrière

- ▶ 11500 kg suspension pneumatique type ADA1100

Type suspension air arrière

- ▶ 2 coussins
- 4 coussins

Affichage charge essieu

- avant et arrière (uniquement avec suspension air AV)
(incompatible avec ELC basique)
- arrière (incompatible avec ELC basique)

Ajustement niveau suspension pneumatique (ELC)

- ▶ basique
- rapide sans réservoir air additionnel
- performance (rapide + 2 bouteilles d'air supplémentaires)

Contrôle ajustement niveau

- avec boîtier à distance (incompatible avec ELC basique)
- ▶ avec interrupteur au tableau de bord (uniquement avec ELC basique)

Equipements roues

Porte-roue de secours

(incompatible avec pneus 13 R 22,5 et 385/65 R 22,5)

- à gauche
 - à droite
- Pour les combinaisons possibles, nous consulter

Cale de roue

- 1 pièce
- 2 pièces

Cric

- cric

Contrôle pression des pneumatiques

- Contrôle pression des pneumatiques

Pneumatiques essieu avant

- ▶ 315/70R22.5 LHS II Good-Year
- Autres marques ou dimensions : nous consulter

Pneumatiques essieu arrière

- ▶ 315/70R22.5 LHD II Good-Year
- Autres marques ou dimensions : nous consulter

Pneumatique roue de secours

- Autres marques ou dimensions : nous consulter

Jantes

- ▶ 9.00x22.5 acier
- Jantes aluminium mates
- Jantes aluminium polies

Réservoirs

Réservoir gasoil côté droit

- ▶ 500 L aluminium

- Autres contenances, côté gauche ou droit
- Nous consulter pour les combinaisons possibles en fonction des empattements ou porte-roue de secours

Position réservoir gasoil

- ▶ normale

Bouchon de gasoil à clé

- ▶ 1 pièce
- 2 pièces

Système de freinage

Système de gestion d'air (APS)

- ▶ air
- air haute capacité

ABS

- ▶ intégré au système EBS

Type de frein des roues

- ▶ à disque

Contrôle de frein

- ▶ électronique (EBS)

Démarrage en pente

- démarrage en pente

Système ESP

- non déconnectable
- déconnectable

Commande de frein sur échappement

- ▶ manuelle
- automatique
- manuelle + automatique

Ralentisseur (Retarder)

- ▶ scania

Type de flexible de frein

- ▶ ISO

Antipatinage de roues (TC)

- ▶ intégré au système EBS

Electricité

Batteries

- ▶ 180 Ah
- 140 Ah
- 225 Ah

Position batteries

- ▶ côté gauche
- arrière châssis

Alternateur

- ▶ 100A

Coupe-batteries

- ▶ service
- sécurité

Commande coupe-batteries

- électrique par interrupteur au tableau de bord
- ▶ manuelle extérieur côté gauche
- électrique par interrupteur au tableau de bord + manuel extérieur

Eclairage châssis

Type de feux arrière

- ▶ 7 alvéoles
- compacts, 7 alvéoles

Ailes

Ailes arrière

- ▶ ailes arrière

Position ailes arrière

- ▶ normale
- haute

Calottes d'ailes

- basses
- hautes
- ▶ moyennes

Extensions d'ailes pour pneumatiques larges

- Extensions d'ailes pour pneumatiques larges

Bavettes et système anti-projections selon Directive 91/226EEC

- avant
- ▶ avant et arrière

Prise d'air et échappement

Prise d'aspiration

- ▶ avant

Type de silencieux

- ▶ cylindrique

Echappement

- ▶ central
- à gauche

Pare-chaaleur du silencieux

- ▶ Pare-chaaleur du silencieux

Pare-chocs

Système protection encastrement avant (FUP)

- ▶ avec conformité hauteur selon Directive CE

Fonctions électriques carrosserie

Boîtier électronique

- boîtier électronique

Faisceau de câble pour hayon

- Faisceau de câble pour hayon

Démarrage moteur à distance

- préparation

Faisceau de câbles pour 4 interrupteurs supplémentaires

- Faisceau de câbles pour 4 interrupteurs supplémentaires

Faisceau de câbles carrosserie

- 7+7+7

Câbles pour carrosserie châssis

- 2 M
- 8 M
- 12 M

Câble pour équipement toit

- câble pour équipement toit

Informations carrosseries tableau de bord

- Informations carrosseries tableau de bord

Boîtier de connexion batteries

- boîtier de connexion batteries

Alimentation électrique supplémentaire

- 60A

Equipements additionnels châssis

Châssis

- ▶ Cadre type F800
- Épaisseur (ep) : 8 mm
- Largeur extérieure du châssis assemblé, à l'arrière : 770 mm

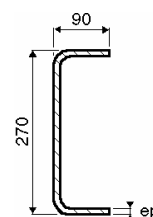

Protections latérales

- avec protections latérales

ACL – Graissage centralisé

- avec graissage centralisé

Marchepieds gauche

- simple (seulement en combinaison avec batteries 225Ah)
- ▶ double (incompatible avec batteries 225Ah)

Atténuation du bruit

- ▶ 80 dB(A) selon EEC 70/157

ADAPTATION SPECIFIQUE

Tracteur

Sellettes

- ▶ Jost JSK37C-Z, hauteur 150 mm

Tôle de sellette

- ▶ 22 mm/152kN

Câble électrique remorque

- ▶ avec adaptateur 1x15 - 2x7
- cordon spiralé 15 broches
- sans câble électrique remorque

Cornières pour sellette

- ▶ percée
- Sans cornières pour sellette

Passerelle

- sans passerelle
- ▶ simple
- double

Jupes latérales

- jupes latérales

Hauteur jupes latérales

- 580 mm
- 730 mm

Jupes latérales hautes

- Jupes latérales hautes, couleur cabine
- Jupes latérales hautes, couleur grise

CABINE

Voir « fiche technique Cabines » pour description détaillée et options.

Type

Type de cabine

- ▶ CG19
- CG19 Highline

Equipements extérieur cabine

Suspension

Suspension cabine

- ▶ 4 points mécanique
- 4 points air (standard pour CG19 Highline)

Vitres et rétroviseurs

Lève-vitres

- ▶ électrique, 2 côtés
- électrique côté passager

Eclairage

Phares antibrouillard avant

- Phares antibrouillard avant
- préparation

Antibrouillard arrière

- ▶ Antibrouillard arrière

Feux additionnels sur la visière extérieure

- Feux additionnels sur la visière extérieure

Feux longue portée

- Feux longue portée
- préparation

Feux de jour

- à LED et feux de position
- à LED

Feux de jour automatique

- feux de jour automatique

Eclairage marchepieds

- éclairage marchepieds

Couleurs et bandes décoratives

Couleur du châssis

- ▶ gris standard Scania
- autres teintes : nous consulter

Couleur Cabine

- ▶ blanc Ivoire (standard Scania)
- autres teintes

Couleur de calandre

- ▶ Gris argent
- couleur cabine

Equipements additionnels extérieurs

Rails de toit

- rails de toit

Défecteurs de toit

- bas, 7 cm
- normal, 27 cm

Défecteurs latéraux

- tracteur, 51 cm
- tracteur, 43 cm

Extension des déflecteurs

- caoutchouc
- basse

Toit ouvrant

- ▶ toit ouvrant
- électrique

Equipements intérieur cabine

Sièges et couchettes

Siège chauffeur

- luxe
- ▶ médium
- basique

Amortisseur réglable siège chauffeur

- ▶ amortisseur réglable siège chauffeur
- sans amortisseur réglable siège chauffeur

Habillage siège chauffeur

- cuir noir
- vinyle + tissu
- ▶ tissu

Siège passager

- luxe
- médium
- ▶ rabattable

Amortisseur réglable siège passager

- amortisseur réglable siège passager

Habillage siège passager

- cuir noir
- vinyle + tissu
- ▶ tissu

Couchette inférieure

- ▶ habillage standard

Largeur couchette inférieure

- ▶ 700 mm

Couchette supérieure

- largeur 600 mm
- préparation

Finition intérieur

Tableau de bord

- ▶ non traité
- traité
- luxe

Revêtement supérieur

- ▶ gris
- gris-noir

Revêtement inférieur

- ▶ gris

Finition

- bois
- gris foncé
- chrome foncé

Volant avec commandes intégrées

- ▶ Volant avec commandes intégrées
- finition cuir noir
- finition bois

Panneau arrière

- vinyle
- ▶ tissu

Garniture de porte

- plastique
- ▶ tissu noir

Tapis de sol

- caoutchouc
- textile gris

Tapis de sol central

- ▶ caoutchouc

Rideaux

Rideaux portes et pare-brise

- ▶ rideaux portes et pare-brise

Rideau de couchette

- ▶ Rideaux de couchette
- Sans rideau de couchette

Système de climatisation

Climatisation

- ▶ climatisation

Chauffage cabine

- ▶ échangeur air/air 2KW
- échangeur eau / air
- échangeur air/air 4 KW

Commande chauffage et ventilation

- ▶ automatique

Instrumentation

Ordinateur de bord

- ▶ Ordinateur de bord
- couleur
- couleur plus

Chronotachygraphe

- ▶ Chronotachygraphe, digital à carte

Levier de vitesse escamotable

- levier de vitesse escamotable

Communication

Radio

- ▶ lecteur CD
- lecteur CD avec commandes au volant
- 2-DIN avec système de navigation

Radio CB

- préparation

Préparation téléphone mobile

- Préparation téléphone mobile

Equipements additionnels intérieurs

Tableau de bord incurvé

- long
- ▶ Tableau de bord incurvé

Coffre rangement passager

- ▶ sans couvercle
- avec couvercle
- avec tablette
- avec table rabattable

Eclairage intérieur

- exclusif
- ▶ basique d'ambiance
- exclusif d'ambiance

Pare-soleil avant et latéral

- ▶ chauffeur

Pare-soleil latéral chauffeur

- ▶ rabattable
- rideau

Verrouillage centralisé

- manuel
- à distance
- à distance +alarme

▶ Pour chaque véhicule, une session de formation à la conduite économique est offerte et assurée par l'Institut de Conduite Scania.