

**EURO5**

G 230 / 280 / 320

FT : DB09/9300/1106-1

Type mines : B9G62A

DB6x2*4MN(L)A(B)

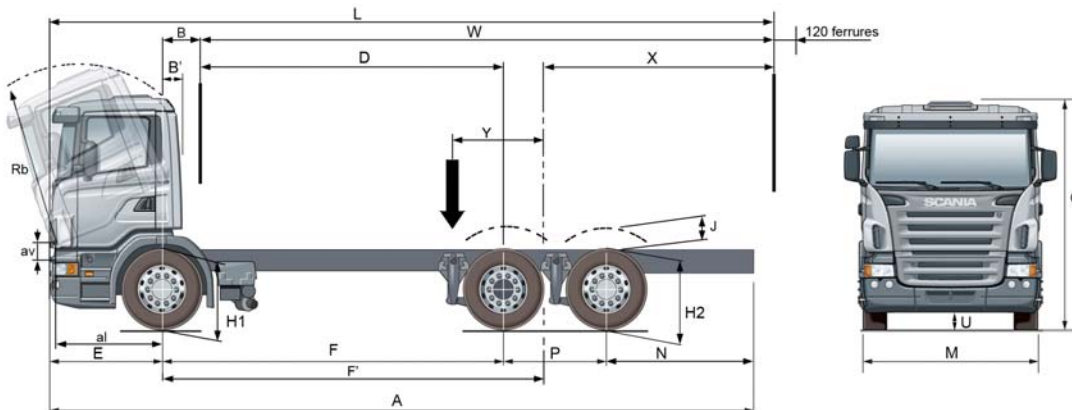

CABINES		CG14									
EMPATTEMENTS (6)		39	41	43	45	47	49	51	53	55	57 (*)
A		9050	9370	9690	10010	10330	10650	10970	11290	11610	11640
B (+ 25mm si déflecteurs)		315 (ajouter 250 mm si échappement vertical)									
B'		255									
D		3585	3785	3985	4185	4385	4585	4785	4985	5185	5250
E		1455									
F		3900	4100	4300	4500	4700	4900	5100	5300	5500	5700
F'		4434	4634	4834	5034	5234	5434	5634	5834	6034	6234
H1 à vide/en charge (N)		7,5 t 3x29 AM740 : 1024 / 968 - 7,5 t 2x32 AM740 : 982 / 922 - 7,5 t 3x29 AM950 : 994 / 938 - 7,1 t 2x32 AM740 : 982 / 928 - 8 t 3x29 AM950 : 994 / 930									
H1 à vide/en charge (N)		8,5 t 3x29 AM950 : 989 / 918 - 9 t 3x29 AM950 : 989 / 911 - 9 t 4x28 AM950 : 1005 / 939 - 7,5 t air AMA740 : 1000 / 979 - 8 t air AMA860 : 994 / 965									
H1 à vide/en charge (L)		7,5 t 2x32 AM860 : 894 / 834 - 7,1 t 2x32 AM860 : 862 / 810 - 8,5 t 3x29 AM950 : 842 / 883 - 7,1 t AMA860 : 880 / 861									
H1 à vide/en charge (L)		7,5 t air ou 8 t air AMA860 : 912 / 891									
H2 à vide/en charge (N)		1012 / 981									
H2 à vide/en charge (L)		982 / 951									
variation H1 cde manuelle		Hauteur (N) : 7,5 t air AMA740 : de -60 à +190 - 8 t air AMA860 : de -80 à +220 - Hauteur (L) : 7,5 t ou 8 t air AMA860 : de -80 à +165									
variation H2 cde manuelle		Hauteur (N) : 13 t air ADA1300 : de -90 à +165 - Hauteur (L) : 13 t air ADA1300 : de -60 à +195									
J (1)		195									
L maxi (3)		8912	9260	9618	9970	10318	10672	11026	11374	11734	**
M avant / M arrière		2476 / 2495									
N		2340	2460	2580	2700	2820	2940	3060	3180	3300	3130
O à vide (2) (N)		7,5 t 3x29 AM740 : 3134 - 7,5 t 2x32 AM740 : 3092 - 7,5 t 3x29 AM950 : 3104 - 7,1 t 2x32 AM740 : 3092 - 8 t 3x29 AM950 : 3104									
O à vide (2) (N)		8,5 t et 9 t 3x29 AM950 : 3099 - 9 t 4x28 AM950 : 3115 - 7,5 t air AMA740 : 3110 - 8 t air AMA860 : 3104									
O à vide (2) (L)		7,5 t 2x32 AM860 : 3004 - 7,1 t 2x32 AM860 : 2972 - 8,5 t 3x29 AM950 : 2952 - 7,1 t AMA860 : 2990 - 7,5 t air ou 8 t air AMA860 : 3022									
P		1355									
U avant		Hauteur (N) : AM740 et AMA740 : 268 - AM950 : 238 - AMA860 : 216 - Hauteur (L) : AM860 : 188 - AM950 : 210 - AMA860 : 188									
U arrière		245 / 217									
W mini 7,5 t (3)		6900	7234	7582	7920	8260	8600	8942	9278	9628	**
W maxi (3)		7142	7490	7848	8200	8548	8902	9256	9604	9964	**
W mini 8 t (3)		6654	6978	7312	7640	7968	8296	8628	8952	9288	9634
X mini 7,5 t (3)		2781	2915	3063	3201	3341	3481	3623	3759	3909	**
X maxi (3)		3023	3171	3329	3481	3629	3783	3937	4085	4245	**
X mini 8 t (3)		2535	2659	2793	2921	3049	3177	3309	3433	3569	3715
rb / av / al (4)		2267 / 270 / 1280									
Pneumatiques		315/80 R 22,5 - 315/70 R 22,5 (L)									
MASSES	Poids à vide (5) essieu AV	4614	4612	4633	4636	4636	4642	4650	4649	4674	4698
	Poids à vide (5) essieux AR	3176	3215	3241	3261	3278	3294	3309	3341	3390	3358
	TOTAL	7790	7827	7874	7897	7914	7936	7959	7990	8064	8056
	Poids mini sur essieu AV	3600									
Poids mini sur essieu AR	3435										
PTAC/PTRA	PTAC	26 000									
	PTRA Solo	29 500									
	PTRA Remorquant	40 000 35 000									
	Charge maxi essieu AV	7 100 / 7 500 / 8 000 / 9 000									
Charge maxi essieux AR	19 000 (11 500 + 7 500)										
POIDS	COMPOSANTS	Kg	COMPOSANTS	Kg	COMPOSANTS	Kg	COMPOSANTS	Kg			
	GR905	43	7,5 t ou 7,1 t 2x32 AM740	-42	7,5 t ou 8 t 3x29 AM860	8	Scania retarder	150			
	GRS895	2	7,5 t ou 8 t 3x29 AM950	10	7,5 t air AMA740	40	Déflecteurs de toit / complet	28 / 42			
	PTO EG / EK	30 / 45	8,5 t ou 9 t 3x29 AM950 + 385/6	41	7,5 t ou 8 t air AMA860	45	Echappement vertical	35			
	Jante aluminium (par roue)	-15	9 t 4x28 AM950 + 385/65R22,5+	69	Sans barre stabilisatrice AV	-33					
	Porte-roue de secours	27	7,5 t ou 7,1 t 2x32 AM860 (L)	-38	Barre stabilisatrice renforcée	11					

** : pour empattement 5700, carrossage à calculer au cas par cas, car non calculable selon les restrictions du Code de la Route.

1) Valeur J calculée pour un débattement maximum des roues. Consulter le manuel de superstructures pour la hauteur minimum du cadre auxiliaire requis.

2) Si le véhicule est équipé de déflecteurs, ajouter à cette hauteur 455 mm pour déflecteurs en position basse et 860 mm en position haute pour la CG14.

3) De cette longueur, des ferrures d'un poids négligeable peuvent dépasser de 120 mm (dans la limite de 12 m autorisée).

Pour les charges non uniformément réparties, le porte à faux AR peut être majoré jusqu'à une valeur correspondant à 70 % de l'empattement ou raccourci (mini 1521 mm par rapport à l'axe théorique du tandem)

en respectant les charges maxi admissibles par essieu (dans la limite du PTAC), soit en diminuant le PTAC en cas de surcharge sur un des essieux.

4) Rb = Rayon de basculement de la cabine. av = Axe de basculement de la cabine par rapport au longeron. al = Axe de basculement de la cabine par rapport à l'axe de l'essieu AV.

5) Poids théorique en ordre de marche (avec pleins de gazole) sans roue de secours, sans conducteur, sans passager (150 kg sur total AV) et sans option. (Tolérance +/- 2,5%)

Ces poids peuvent augmenter en fonction des options d'équipement. IL EST FORTEMENT CONSEILLE AUX CARROSSIERS DE PESER LES VEHICULES AVANT TOUTE ETUDE DE CARROSSERIE OU DE SUPERSTRUCTURE.

6) Pour les empattements ne figurant pas dans ce tableau et pour les charges non uniformément réparties, nous consulter. (la longueur maximale du véhicule étant de 12m).

NOTA : Avec le retarder hydraulique SCANIA, le PTAC et le PTRAC sont majorés de 150 kg reportés uniquement sur l'essieu arrière.

L'exécution des carrosseries doit être effectuée exclusivement à partir de plans de carrosserie adressés sur simple demande et conformément aux directives de carrossage SCANIA FRANCE

Dans le souci d'adapter en permanence ses produits aux besoins des utilisateurs et à l'évolution des techniques, SCANIA FRANCE se réserve le droit de modifier sans préavis les spécifications des véhicules présentés.

Les équipements optionnels ne sont donnés qu'à titre indicatif. Leur compatibilité avec chaque modèle doit impérativement être préalablement vérifiée par le réseau Scania.

► Standard • Option

**EURO5**

G 230 / 280 / 320

FT : DB09/9300/1106-1

Type mines : B9G62A

DB6x2*4MN(L)A(B)

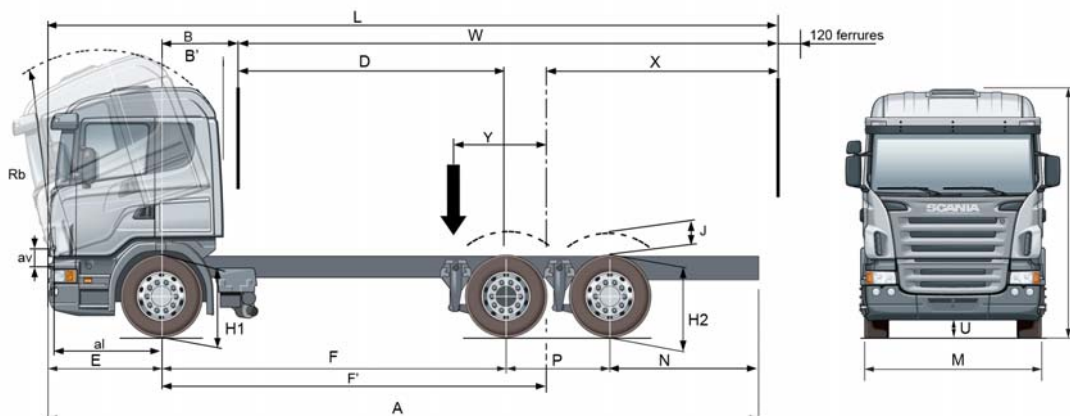

CABINES		CG19N									
EMPATTEMENTS (6)	39	41	43	45	47	49	51	53	55	57	
A	9050	9370	9690	10010	10330	10650	10970	11290	11610	11640	
B (+ 25mm si déflecteurs)	865 (ajouter 250 mm si échappement vertical)										
B'	805										
D	3035	3235	3435	3635	3835	4035	4235	4435	4635	5250	
E	1455										
F	3900	4100	4300	4500	4700	4900	5100	5300	5500	5700	
F'	4434	4634	4834	5034	5234	5434	5634	5834	6034	6234	
H1 à vide/en charge (N)	7,5 t 3x29 AM740 : 1024 / 968 - 7,5 t 2x32 AM740 : 982 / 922 - 7,5 t 3x29 AM950 : 994 / 938 - 7,1 t 2x32 AM740 : 982 / 928 - 8 t 3x29 AM950 : 994 / 930										
H1 à vide/en charge (L)	8,5 t 3x29 AM950 : 989 / 918 - 9 t 3x29 AM950 : 989 / 911 - 9 t 4x28 AM950 : 1005 / 939 - 7,5 t air AMA740 : 1000 / 979 - 8 t air AMA860 : 994 / 973										
H1 à vide/en charge (L)	7,5 t 2x32 AM860 : 894 / 834 - 7,1 t 2x32 AM860 : 862 / 810 - 8,5 t 3x29 AM950 : 842 / 883 - 7,1 t AMA860 : 880 / 861										
H2 à vide/en charge (N)	7,5 t air ou 8 t air AMA860 : 912 / 891										
H2 à vide/en charge (L)	1012 / 981 982 / 951										
variation H1 cde manuelle	Hauteur (N) : 7,5 t air AMA740 : de -60 à +190 - 8 t air AMA860 : de -80 à +220 - Hauteur (L) : 7,5 t ou 8 t air AMA860 : de -80 à +165										
variation H2 cde manuelle	Hauteur (N) : 13 t air ADA1300 : de -90 à +165 - Hauteur (L) : 13 t air ADA1300 : de -60 à +195										
J (1)	195										
L maxi (3)	8410	8760	9120	9474	9824	10180	10536	10886	11250	11620	
M avant / M arrière	2476 / 2495										
N	2340	2460	2580	2700	2820	2940	3060	3180	3300	3130	
O à vide (2) (N)	7,5 t 3x29 AM740 : 3374 - 7,5 t 2x32 AM740 : 3332 - 7,5 t 3x29 AM950 : 3344 - 7,1 t 2x32 AM740 : 3332 - 8 t 3x29 AM950 : 3344										
O à vide (2) (N)	8,5 t et 9 t 3x29 AM950 : 3339 - 9 t 4x28 AM950 : 3355 - 7,5 t air AMA740 : 3350 - 8 t air AMA860 : 3344										
O à vide (2) (L)	7,5 t 2x32 AM860 : 3244 - 7,1 t 2x32 AM860 : 3212 - 8,5 t 3x29 AM950 : 3192 - 7,1 t AMA860 : 3230 - 7,5 t air ou 8 t air AMA860 : 3262										
P	1355										
U avant	Hauteur (N) : AM740 et AMA740 : 268 - AM950 : 238 - AMA860 : 216 - Hauteur (L) : AM860 : 188 - AM950 : 210 - AMA860 : 188										
U arrière	245 / 217										
W mini 7,5 t (3)	5844	6182	6530	6872	7212	7556	7900	8238	8590	8950	
W maxi (3)	6090	6440	6800	7154	7504	7860	8216	8566	8930	9300	
W mini 8 t (3)	5596	5922	6260	6590	6918	7250	7582	7908	8248	8596	
X mini 7,5 t (3)	2275	2413	2561	2703	2843	2987	3131	3269	3421	3581	
X maxi (3)	2521	2671	2831	2985	3135	3291	3447	3597	3761	3931	
X mini 8 t (3)	2027	2153	2291	2421	2549	2681	2813	2939	3079	3227	
rb / av / al (4)	2708 / 270 / 1280										
Pneumatiques	315/80 R 22,5 - 315/70 R 22,5										
MASSES	Poids à vide (5) essieu AV	4728	4726	4747	4750	4750	4756	4764	4763	4788	4812
	Poids à vide (5) essieux AR	3218	3256	3283	3303	3320	3336	3351	3383	3432	3400
	TOTAL	7946	7982	8030	8053	8070	8092	8115	8146	8220	8212
	Poids mini sur essieu AV	3600									
Poids mini sur essieu AR	3435										
PTAC/PTRA	PTAC	26 000									
	PTRA Solo	29 500									
	PTRA Remorquant	40 000 35 000									
	Charge maxi essieu AV	7 100 / 7 500 / 8 000 / 9 000									
	Charge maxi essieu AR	19 000 (11 500 + 7 500)									
POIDS	COMPOSANTS	Kg	COMPOSANTS	Kg	COMPOSANTS	Kg	COMPOSANTS	Kg			
	GR905	43	7,5 t ou 7,1 t 2x32 AM740	-42	7,5 t ou 8 t 3x29 AM860 (L)	8	Scania retarder	150			
	GRS895	2	7,5 t ou 8 t 3x29 AM950	10	7,5 t air AMA740	40	Déflecteurs de toit / complet	28 / 42			
	PTO EG / EK	30 / 45	8,5 t ou 9 t 3x29 AM950 + 385/6	41	7,5 t ou 8 t air AMA860	45	Echappement vertical	35			
	Jante aluminium (par roue)	-15	9 t 4x28 AM950 + 385/65R22,5	69	Sans barre stabilisatrice AV	-33					
	Porte-roue de secours	27	7,5 t ou 7,1 t 2x32 AM860 (L)	-38	Barre stabilisatrice renforcée	11					

- Valeur J calculée pour un débattement maximum des roues. Consulter le manuel de superstructures pour la hauteur minimum du cadre auxiliaire requis.
- Si le véhicule est équipé de déflecteurs, ajouter à cette hauteur 450 mm pour déflecteurs en position basse et 85 mm en position haute pour la CP19.
- De cette longueur, des ferrures d'un poids négligeable peuvent dépasser de 120 mm (dans la limite de 12 m autorisée).
- Pour les charges non uniformément réparties, la porte à faux AR peut être majoré jusqu'à une valeur correspondant à 70 % de l'empattement ou raccourci (mini 1521 mm par rapport à l'axe théorique du tandem) en respectant les charges maxi admissibles par essieu (dans la limite du PTAC), soit en diminuant le PTAC en cas de surcharge sur un des essieux.
- Rb = Rayon de basculement de la cabine, av = Axe de basculement de la cabine par rapport au dessus du longeron, al = Axe basculement de la cabine par rapport à l'axe de l'essieu AV.
- Poids théorique en ordre de marche (avec plein de gazole) sans roue de secours, sans conducteur, sans passager (150 kg sur total AV) et sans option. (Tolérance +/- 2.5%)
- Ces poids peuvent augmenter en fonction des options d'équipement. IL EST FORTEMENT CONSEILLÉ AUX CARROSSIERS DE PESER LES VEHICULES AVANT TOUTE ETUDE DE CARROSSERIE OU DE SUPERSTRUCTURE.
- Pour les empattements ne figurant pas dans ce tableau et pour les charges non uniformément réparties, nous consulter. (la longueur maximale du véhicule étant de 12m).
- NOTA : Avec le retarder hydraulique SCANIA, le PTAC et le PTRA sont majorés de 150 kg reportés uniquement sur l'essieu arrière.
- L'exécution des carrosseries doit être effectuée exclusivement à partir de plans de carrosserie adressés sur simple demande et conformément aux directives de carrossage SCANIA FRANCE

Dans le souci d'adapter en permanence ses produits aux besoins des utilisateurs et à l'évolution des techniques, SCANIA FRANCE se réserve le droit de modifier sans préavis les spécifications des véhicules présentés.

Les équipements optionnels ne sont donnés qu'à titre indicatif. Leur compatibilité avec chaque modèle doit impérativement être préalablement vérifiée par le réseau Scania.

► Standard • Option

CHAINE CINEMATIQUE

Moteur

Type moteur

- ▶ Injection directe XPI, par rampe commune
Programmeur de vitesses et de régime
- ▶ Diesel 4 temps suralimenté par un turbo-compresseur à géométrie variable
- ▶ Echangeur de température air-air
- ▶ 5 cylindres en ligne refroidis par eau
- ▶ 4 soupapes par cylindre
- ▶ 5 culasses indépendantes
- ▶ Echangeur de température huile-eau
- ▶ Epurateur d'huile
- ▶ Filtre à huile
- ▶ Ventilateur à commande électronique
- ▶ Prise d'aspiration en avant de la cabine côté droit
- ▶ Arbres équilibrés sous vilebrequin

Cylindrée : 9,3 litres
Alésage x course : 130 x 140 mm
Puissance administrative : 25 CV

Capacités : huile : 31 litres
Circuit de refroidissement (avec ralentisseur) : 30 litres (+20 l)

- Limiteur fumée blanche

▶ DC9 39 230 XPI - Scania EGR

Puissance : 169 kW (230 ch) à 1900 tr/min
Couple 1050 Nm (107 m.kg) à 1000 – 1500 tr/min

EGR scania

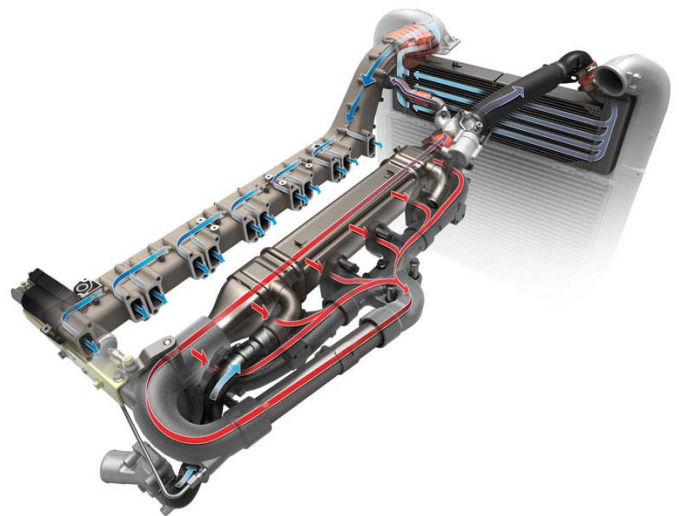

- ▶ Ralentisseur moteur – puissance de freinage : 181 kW

● DC9 38 280 XPI – Scania EGR

Puissance : 206 kW (280 ch) à 1900 tr/min
Couple 1400 Nm (143 m.kg) à 1000 – 1350 tr/min

● DC9 37 320 XPI – Scania EGR

Puissance : 235 kW (320 ch) à 1900 tr/min
Couple 1600 Nm (163 m.kg) à 1100 – 1200 tr/min

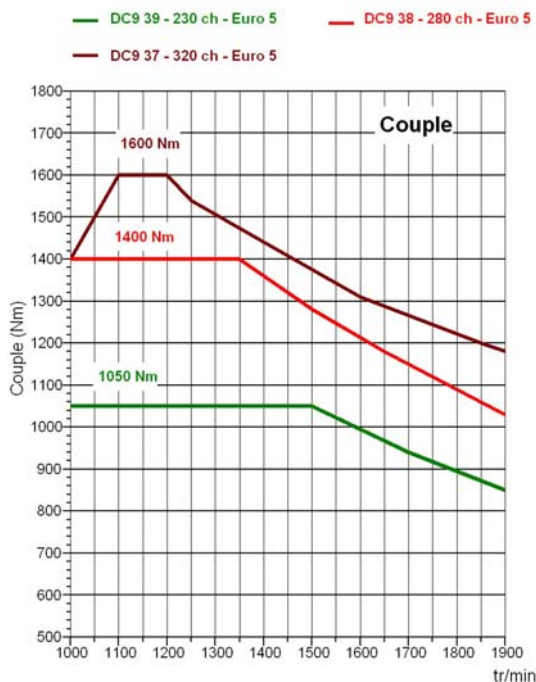

- ▶ Prédiposition pour prise de mouvement ED120 sur distribution AR moteur

Ces moteurs SCANIA sont conformes à la directive CE émissions EURO5 (2006/81G) et à la directive niveaux sonores 2007/34 – 80 db, tout en conservant leur consommation basse.

Les moteurs Scania Euro 5 et EEV nécessitent l'utilisation impérative de carburant à teneur en soufre maximale de 10 ppm.

Boîte de vitesses

► **GR875** (incompatible avec F958)
8 vitesses synchronisées : 4 rapports dans la boîte principale, associée à un doubleur de gamme à train planétaire. (médiateur) + 1 M.AR.

● **GRS895** (incompatible avec F958)
12 vitesses synchronisées : constituée d'une partie principale à 3 rapports combinée à 2 rapports dans le médiateur et dans le doubleur de gamme (2x3x2), ce qui donne 12 rapports routiers, et 2 M.AR.

● **GR905**
9 vitesses synchronisées : 4 rapports dans la boîte principale associée à un doubleur de gamme à train planétaire. Première extra-lente + 2 M.AR.

● Opticruise avec commande d'embrayage manuelle (incompatible avec GR905)

● Opticruise intégral avec commande d'embrayage automatique (incompatible avec GR905)

● Refroidisseur d'huile sur BV

Embrayage

Monodisque à sec, commande hydraulique, assistance pneumatique à butée tirée.

Protection usure d'embrayage

● protection usure d'embrayage

Alerte usure d'embrayage

● alerte usure d'embrayage

Prises de mouvement (PTO)

Les PTO de type EG à 5 h et EK à midi peuvent être combinées.

Boîte de vitesses	Type		Ratio Split L/H	Couple (Nm)	Puissance maxi (kW)	Position	Rotation
	Flasquable	Plateau					
Prise de mouvement arrière de boîte de vitesse							
GR875 / GR905 GRS895	EG650	EG660	1:1.00	1200	74 (110)*	5	↻
			1:1.00/1.24				
	EG651	EG661	1:1.28 1:1.28/1.58	700			
Prise de mouvement arrière de boîte de vitesse haut ratio							
GR875 / GR905 GRS895	EG640	EG640	1:1.65	430	70 (100)*	5	↻
			1:1.65/2.04				
Prise de mouvement latérale de boîte de vitesse							
GR875 / GR905 GRS895	EG500 ^a	EG500 ^a	1:1.33	400	60 (90)*	5	↻
			1:1.33/1.65				
	EG502	EG502	1:1.33 1:1.33/1.65				

* puissance maxi en utilisation intermittente ou continue avec refroidisseur d'huile

^a prise de mouvement compatible avec une prise de mouvement arrière

Boîte de vitesses	Type		Ratio	Couple (Nm)	Puissance maxi (kW)	Position	Rotation
	Flasquable	Plateau					
Toutes	EK730	EK740	1:1.00	2000	120 (250)*	12	↻

Pour des puissances >120kW, un refroidisseur d'huile est nécessaire (se reporter au manuel de carrossage pour avoir plus d'informations)

Moteurs	Type	Ratio	Couple (Nm)	Puissance maxi (kW)	Position	Rotation
	Flasquable					
9 litres	ED120	1:1.19	600	75 (142)*	2	↻

* 142kW puissance maxi en utilisation intermittente ou continue avec refroidisseur d'huile

Pont arrière

► **R660, sans réducteur dans les moyeux**
Rapport : ► 3,42 ● 2,92 ● 3,07 ● 3,80 ● 4,22 ● 4,88

● **R780, sans réducteur dans les moyeux**
Rapport : ► 3,80 ● 2,92 ● 3,08 ● 3,27 ● 3,42 ● 4,25

► **blocage de différentiel**
● sans blocage de différentiel

Circonférence pneumatique : ► 315/80R22,5 : 3,282 m
● 315/70R22,5 : 3,093 m ● 315/60R22,5 : 2,879 m

Régime moteur (tr/min) pour GR875/GRS895 et GR905 à 89 km/h avec R660 :

	Pneumatiques 315/80 R 22,5
● 2,92 :1	1320
● 3,07 :1	1388
► 3,42 :1	1546
● 3,80 :1	1717
● 4,22 :1	1907
● 4,88 :1	2206

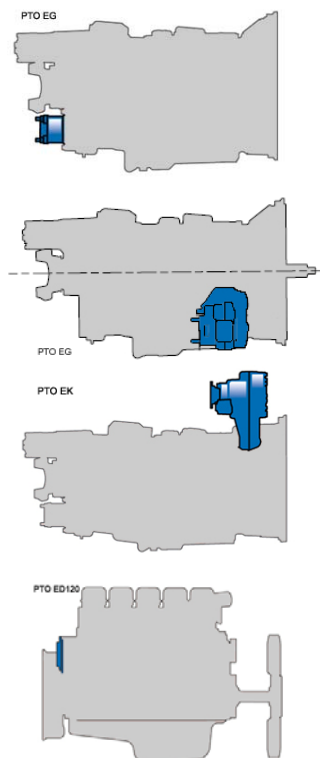

GENERALITES CHASSIS

Direction

Système de direction

- ▶ 1-circuit
- 2-circuit

Système de direction selon empattements et essieu AV Maxi :

Essieu Avant Maxi technique :	Empattements (essieu 1 à 2)		
	≤ 5500	5700 à 6100	6100 à 6300
≤ 8500 kg	1-circuit (*)	1-circuit (*)	2-circuits
9000 kg	1-circuit (*)	2-circuits	2-circuits

* Le système de direction à 2 circuits reste possible en option

Effort de direction selon directive 92/62EC

▶ selon directive 92/62EC

Rayons de braquage

Empattements	39	41	43	45	47
Rayon de braquage (m) à l'extérieur de la roue	7,3	7,6	8	8,3	8,7
Rayon de braquage (m) hors tout	7,9	8,3	8,6	9	9,4

Empattements	49	51	53	55	57
Rayon de braquage (m) à l'extérieur de la roue	9	9,4	9,8	10,1	10,5
Rayon de braquage (m) hors tout	9,7	10,1	10,4	10,8	11,2

CHASSIS

Suspensions et charges

Suspension avant et charge technique essieu avant

- ▶ 7500 kg parabolique 3X29 AM740 (uniquement pour hauteur de châssis normale (N))
- 7500 kg parabolique 2X32 AM740 (pour hauteur de châssis normale (N))
- 7500 kg parabolique 3x29 AM950 (pour hauteur de châssis normale (N))
- 7500 kg parabolique 2x32 AM860 (uniquement pour hauteur de châssis basse (L) et avec pneumatiques 315/70R22,5)
- 7500 kg parabolique 3x29 AM860 (uniquement pour hauteur de châssis basse (L) et avec pneumatiques 315/70R22,5)
- 8000 kg parabolique 3x29 AM950 (pour hauteur de châssis normale (N))

- 8000 kg parabolique 3x29 AM860 (uniquement pour hauteur de châssis basse (L))
- 8500 kg parabolique 3x29 AM950 (pour hauteur de châssis normale (N) avec pneus 385/65 R 22,5) (pour hauteur de châssis basse (L) avec pneus 385/55 R 22,5)
- 9000 kg parabolique 3x29 AM950 (pour hauteur de châssis normale (N) avec pneus 385/65 R 22,5) (uniquement pour les empattements jusqu'à 5300 mm)
- 9000 kg parabolique 4x28 AM950 (pour hauteur de châssis normale (N) avec pneus 385/65 R 22,5) (uniquement pour les empattements jusqu'à 5300 mm)
- 7500 kg pneumatique AMA740 avec barre stabilisatrice renforcée (uniquement pour hauteur de châssis normale (N))
- 7500 kg pneumatique AMA860 avec barre stabilisatrice renforcée (uniquement pour hauteur de châssis basse (L) et avec pneumatiques 315/70R22,5)
- 8000 kg pneumatique AMA860 avec barre stabilisatrice renforcée (pour hauteur de châssis normale (N) ou châssis basse (L) avec pneus 385/55 R 22,5)

Barre stabilisatrice, avant

- ▶ normale
- renforcée

Charge technique essieu arrière et suspension arrière

- ▶ 19000 kg (11,5 t + 7,5 t) suspension pneumatique type ADA1300 sur essieu AR et ARA900 sur essieu trainard directeur

Type suspension air arrière

- ▶ 2 coussins

Affichage charge essieu

- avant et arrière (uniquement avec suspension air AV) (incompatible avec ELC basique)
- arrière (incompatible avec ELC basique)

Ajustement niveau suspension pneumatique (ELC)

- basique
- ▶ rapide sans réservoirs air additionnel
- performance (rapide + 2 bouteilles d'air supplémentaires)
- intégral (rapide + 4 bouteilles supplémentaires) (incompatible avec empattement 3300)

Contrôle ajustement niveau

- ▶ avec boîtier à distance (incompatible avec ELC basique)
- avec interrupteur au tableau de bord (uniquement avec ELC basique)

Equipements roues

Porte-roue de secours

- (incompatible avec pneus 13 R 22,5 et 385/65 R 22,5)
- à gauche
- à droite
- Pour les combinaisons possibles, nous consulter

Cales de roue

- 1 pièce
- 2 pièces

Cric

- ▶ cric
- sans cric

Pneumatiques essieu avant

- ▶ 315/80R22.5
- *Autres marques ou dimensions : nous consulter*

Pneumatiques essieu arrière

- ▶ 315/80R22.5
- *Autres marques ou dimensions : nous consulter*

Pneumatiques 2ème essieu arrière/directeur

- ▶ 315/80R22.5
- *Autres marques ou dimensions : nous consulter*

Pneumatique roue de secours

- ▶ 315/80R22.5
- *Autres marques ou dimensions : nous consulter*

Jantes

- ▶ 9.00x22.5 acier
- *Jantes aluminium mates*
- *Jantes aluminium polies*

Réservoirs**Réservoir gasoil droit**

- ▶ 300 L acier
- *Autres contenances, côté gauche ou droit*
Nous consulter pour les combinaisons possibles en fonction des empâtements ou porte-roue de secours

Position réservoir gasoil

- *normale*
- ▶ *basse* (pour réservoirs acier)

Bouchon de gasoil à clé

- ▶ 1 pièce
- 2 pièces

Système de freinage**Système de gestion d'air (APS)**

- ▶ APS

ABS

- ▶ intégré au système EBS

Type de frein des roues

- ▶ à disque

Contrôle de frein

- ▶ électronique (EBS)

Démarrage en pente

- *Démarrage en pente*

ESP

- *non déconnectable*
- *déconnectable*

Commande de frein sur échappement

- ▶ manuelle
- *automatique*
- *manuelle + automatique*

Ralentisseur

- scania

Accouplement frein de remorque

- *accouplement frein de remorque*

Type de flexible de frein

- ISO

Voyant test basse pression

- *voyant test basse pression*

Connecteur frein de remorque

- *connecteur frein de remorque*

Antipatinage de roues (TC)

- ▶ intégré au système EBS

Electricité**Batteries**

- ▶ 180 Ah
- 140 Ah
- 225 Ah

Position batteries

- ▶ côté gauche

Alternateur

- ▶ 100A

Coupe-batteries

- ▶ service
- sécurité

Commande coupe-batteries

- *électrique par interrupteur au tableau de bord*
- ▶ manuel extérieur côté gauche
- *électrique interrupteur tableau de bord + manuel extérieur gauche*

Eclairage châssis**Feux latéraux**

- *montage définitif*
- *sans feux latéraux*
- ▶ montage temporaire

Position des feux arrière

- ▶ sur support
- *sur barre anti-encastrement arrière*

Longueur câbles feux arrière

- *prolongé 1200 mm*
- *prolongé 600 mm*

Protection des feux arrière

- *Protection des feux arrière*

Ailes**Ailes arrière**

- *ailes arrière*

Calottes d'ailes

- *basses*
- *hautes*
- *moyennes*

Ailes avant grand volume

- ▶ ailes avant grand volume
- *sans ailes avant grand volume*

Extensions d'ailes pour pneumatiques larges

- *extensions d'ailes pour pneumatiques larges*

Système anti-projections selon Directive 91/226EEC

- ▶ avant
- *avant et arrière*

Prise d'air et échappement**Prise d'aspiration**

- ▶ avant

Type de silencieux

- ▶ cylindrique
- court (nous consulter)

Echappement

- Central
- vertical
- ▶ à gauche

Pare-chaleur du silencieux

- ▶ Pare-chaleur du silencieux
- sans pare-chaleur du silencieux (uniquement avec silencieux court)

Pare-chocs

Système protection encastrement avant (FUP)

- ▶ avec conformité hauteur selon directive CE

Fonctions électriques carrosserie

Boîtier électronique

- boîtier électronique

Faisceau de câbles pour hayon

- faisceau de câbles pour hayon

Démarrage moteur à distance

- préparation

Faisceau de câbles avec 4 interrupteurs supplémentaires

- Faisceau de câbles avec 4 interrupteurs supplémentaires

Faisceau de câble carrosserie

- ▶ 7+7+7

Câble pour carrosserie châssis

- ▶ 2 M
- 8 M
- 12 M

Câble pour équipement toit

- câble pour équipement toit

Informations carrosseries tableau de bord

- ▶ Informations carrosseries tableau de bord
- sans informations carrosseries tableau de bord

Boîtier de connexion batteries

- boîtier de connexion batteries

Equipements additionnels châssis

Châssis

- ▶ Cadre type F950 (jusqu'à empattement 5900)
Epaisseur (ep) : 9,5 mm
Largeur extérieure du châssis assemblé, à l'arrière : 770 mm

- ▶ Cadre type F958 (empattements 6100 et 6300)
Epaisseur (ep) : 9,5 mm + 1 fourreau intérieur de 8 mm
Largeur extérieure du châssis assemblé, à l'arrière : 770 mm

Protections latérales

- protections latérales

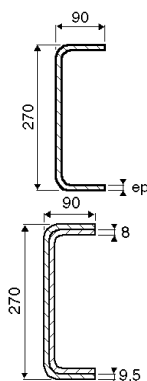

ACL - Graissage centralisé

- ACL - Graissage centralisé
- préparation

Marchepieds gauche

- double

Atténuation du bruit

- ▶ 80/82 dB(A) selon EEC 92/97

ADAPTATION SPECIFIQUE

Porteur

Connexions remorque

- type continental

Position connexions remorque

- arrière du chassis

Crochet d'attelage

- Rockinger 500A61000 axe 50

BWA

Type de perçage pour BWA

- ▶ modulaire

Montage de la traverse de remorquage

- ▶ Montage de la traverse de remorquage
- sans montage de la traverse de remorquage

Type de traverse de remorquage

- sans type de traverse de remorquage
- ▶ centre DB35V

Traverse de fermeture

- Traverse de fermeture

Type de traverse de fermeture

- profil en U

Barre anti-encastrement arrière

- ▶ Barre anti-encastrement arrière
- sans barre anti-encastrement arrière

Type barre anti-encastrement arrière

- sans type barre anti-encastrement arrière
- ▶ en U
- ronde

CABINE

Voir « fiche technique Cabines » pour description détaillée et options.

Type

Type de cabine

- ▶ CG14
- CG19N
- CG16
- CG19 pavillon abaissé
- CG19 Highline

Hauteur de pavillon

- normale
- haute
- ▶ abaissée

Instrumentation

Chronotachygraphe

- ▶ Chronotachygraphe, digital à carte

Equipements extérieur cabine

Equipements extérieur

Suspension

Suspension cabine

- 4 points air
- ▶ 4 points mécanique

Couleurs et bandes décoratives

Couleur du châssis

- ▶ gris standard Scania
- autres teintes : nous consulter

Couleur Cabine

- ▶ blanc Ivoire (standard Scania)
- autres teintes

Couleur de calandre

- ▶ Gris argent
- couleur cabine

Equipements intérieur cabine

Sièges et couchettes

Siège chauffeur

- basique
- luxe
- ▶ medium

Amortisseur réglable siège chauffeur

- ▶ Amortisseur réglable siège chauffeur

Habillage siège chauffeur

- vinyl + tissu
- cuir noir (uniquement avec siège conducteur luxe)
- ▶ tissu

Siège passager

- médium
- luxe
- ▶ rabattable

Amortisseur réglable siège passager

- Amortisseur réglable siège passager

Habillage siège passager

- vinyl + tissu
- Cuir noir (uniquement siège passager luxe ou rabattable)
- ▶ tissu